

Öl-Wasser-Trenner

Für die Aufbereitung von Kompressorenkondensat aus Druckluft & Druckgasen



Einfach und genial

Die physikalischen Eigenschaften der meisten Kompressorenkondensate erlauben eine höchst wirtschaftliche Aufbereitung. Diese Kondensate fallen meist als Öl-Wasser-Gemisch an, und unser Öl-Wasser Trenner separiert schnell und zuverlässig die Ölanteile des Kondensates vom Wasseranteil. Der Wasseranteil (ca. 99%) darf nach der Aufbereitung durch unseren Öl Wasser-Trenner bedenkenlos in die Kanalisation eingeleitet werden. Unsere KON-K Linie separiert auch zuverlässig synthetische Öle. Die spezielle Konstruktion und Verwendung optimaler Komponenten, ermöglicht einen universellen Einsatz für alle Arten von Kompressoren und Kondensaten.

Geprüfte Bauartzulassung

Unsere Öl-Wasser-Trenner haben auch bei den jüngsten, noch einmal deutlich verschärften Prüfungen des Deutschen Instituts für Bautechnik (DIBt), bestens abgeschnitten und das Siegel der geprüften Bauartzulassung uneingeschränkt erhalten.

Die KONTREC® Plus-Effekte +++

- + garantierte, gesetzeskonforme Kondensattrennung
- + keine Verwendung von Aktivkohle
 - einfache Handhabung durch Gewichtsreduktion
- + einfache Installation, einfache Wartung
 - Zeitersparnis beim Service
- + platzsparende, kompakte Bauart
- + Baureihen mit vier verschiedenen Modellen bis zu 56 m³/min Kompressorleistung
- + für zeitgeregelte und niveaugeregelte Kondensatableiter

Damit ist weiterhin gewährleistet, dass durch unsere Öl-Wasser Trenner sämtliche Kompressorenkondensate – sogar stabile Emulsionen – gemäß den gesetzlichen Bestimmungen getrennt werden. Darüber hinaus belegt die neuerliche Zulassung, dass auch in Zukunft keine Kapazitätsreduzierung und damit auch keine Neuinstallation eines größeren Öl-Wasser-Trenners ansteht.

Öl-Wasser-Trenner



Das Funktionsprinzip

Das Kondensat (oft zusammen mit etwas Druckluft, je nach Art des verwendeten Kondensatableiters) wird am oberen Ende des Geräts eingeleitet. Ein großzügiger Hohlraum ist für die Druckentlastung der Druckluft vorgesehen, damit diese sicher und ruhig aus dem Gerät durch Koaleszenzfilter entweichen kann, welche den Ölnebel aus dem Abluftstrom entfernen. Von diesem Punkt aus wird das unbehandelte Kondensat in die erste Filterstufe des Prozesses geleitet. In der folgenden ersten Reinigungsstufe sorgt eine geschredderte Polypropylen Füllung im Primärfilter für effektive Adsorptions- & Koaleszenzeffekte. Freies Öl und emulgierte Ölanteile werden durch diese Direktabscheidung sehr schnell separiert. Feststoffe werden letztlich im unteren Bereich des Primärfilters gebunden, um hohe Sicherheit für die Durchströmung des Sekundärfilters in der zweiten Reinigungsstufe zu gewährleisten. Dieser Sekundär-Schutzfilter aus granuliertem Polypropylen beseitigt letzte Ölanteile und garantiert die Einleitfähigkeit des Wassers.

Druckentlastung

Im Modell KON-S2 wird das eintreffende Kondensat direkt über den Deckel in den oberen Filtereinsatz der austauschbaren Kartusche geleitet. Dabei durchläuft es drei Schichten einer Schaumstoffscheibe, welche das Kondensat vollständig von der Luft trennt. Das Kondensat fließt ruhig über die Oberfläche des Filtermaterials, während die Luft langsam an der Oberseite des Geräts durch große Belüftungsöffnungen entweicht.

In den Modellen KON-S5 bis S28 übernimmt der erste Filter (Primärbeutel) die Funktion der Trennung von Kondensat und eintretender Luft. Dieser Filter ist in ein durchlässiges Filzmaterial eingekapselt, das feste Partikel zurückhält, die sonst die späteren Prozessschritte beeinträchtigen könnten. Im Inneren des Filzbeutels findet eine partielle Druckentlastung der Luft statt. Der verbleibende Raum im Formteil bietet zusätzlichen Platz zur Expansion, sodass die Abgasluft gereinigt, druckentlastet und beruhigt wird, bevor sie durch die großen Belüftungsöffnungen an den oberen Seiten des Geräts entweicht.

- Unsere **Öl-Wasser Trenner** bilden die ideale Ergänzungslösung zu unseren vollautomatischen Kondensatableitern. Für ein ökonomisches und ökologisches Kondensatmanagement.

Öl-Wasser-Trenner

Die Baureihe KON-S

Technische Eigenschaften

- + Servicefreundliche durch einfachen Elementwechsel
- + Test-Ablass für die einfache Kontrolle des Kondensatstatus
- + vier Kondensateinlässe (KON-S5-28)
- + in zwei Ausführungen:
 - **Standard:** für mineralische Schmierstoffe
 - **K-Typ:** für synthetische Schmierstoffe und stabile Emulsionen
- + mit **allgemeiner bauaufsichtlicher Zulassung**



Öl-Wasser-Trenner

Typ	Leistung*		Anschluss		Filtersatz	max. Ölaufahme
	m ³ /min	cfm	Eingang	Ausgang		
KON-S2	2,1	75	6 mm Schlauchanschluss	8 mm Schlauchanschluss	1x KON-Kit2	1,5
KON-S5	4,2	150	4 x 1/2"	1/2"	1x KON-Kit5	3,1
KON-S13	12,7	450	4 x 1/2"	3/4"	1x KON-Kit13	9,2
KON-S28	28,3	1000	4 x 1/2"	3/4"	1x KON-Kit28	20,4
KON-S56*	56,6	2000	2x (4 x 1/2")	2x 3/4"	2x KON-Kit28	40,8
KON-S2-K	2,1	75	6 mm Schlauchanschluss	8 mm Schlauchanschluss	1x KON-Kit2-K	1,5
KON-S5-K	4,2	150	4 x 1/2"	1/2"	1x KON-Kit5-K	3,1
KON-S13-K	12,7	450	4 x 1/2"	3/4"	1x KON-Kit13-K	9,2
KON-S28-K	28,3	1000	4 x 1/2"	3/4"	1x KON-Kit28-K	20,4
KON-S56-K*	56,6	2000	2x (4 x 1/2")	2x 3/4"	2x KON-Kit28-K	40,8

*bitte bestellen Sie 2x KON-S28 / KON-S28-K

Filtersätze

Typ	bestehend aus		
	Primärfilter	Sekundärfilter	Tertiärfilter
KON-Kit2	1 Stück	1 Stück	-
KON-Kit5	1 Stück	1 Stück	-
KON-Kit13	1 Stück	1 Stück	-
KON-Kit28	1 Stück	1 Stück	1 Stück
KON-Kit2-K	1 Stück	1 Stück	-
KON-Kit5-K	1 Stück	1 Stück	-
KON-Kit13-K	1 Stück	1 Stück	-
KON-Kit28-K	1 Stück	1 Stück	1 Stück

Öl-Wasser-Trenner

Maßzeichnungen

KON-S2

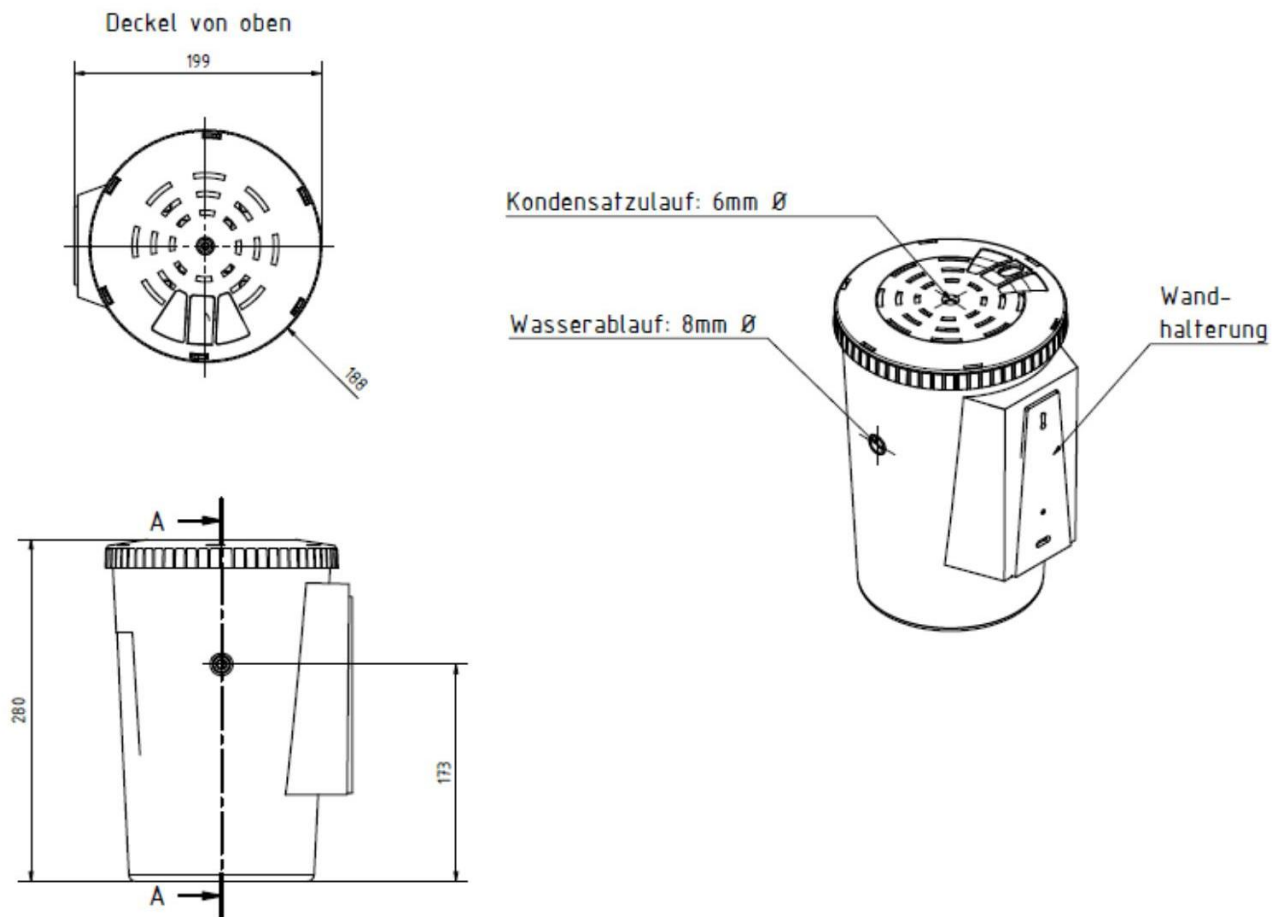

Spezifikationen

Restölgehalt	<10 mg/l
mineralische Schmierstoffe	Standard Typ
synthetische Schmierstoffe	K Typ
Stabile Emulsionen	K Typ
Material Gehäuse	ABS, komplett recyclingfähig
Bauartzulassung	ja

Öl-Wasser-Trenner

Maßzeichnungen

KON-S5 - S28

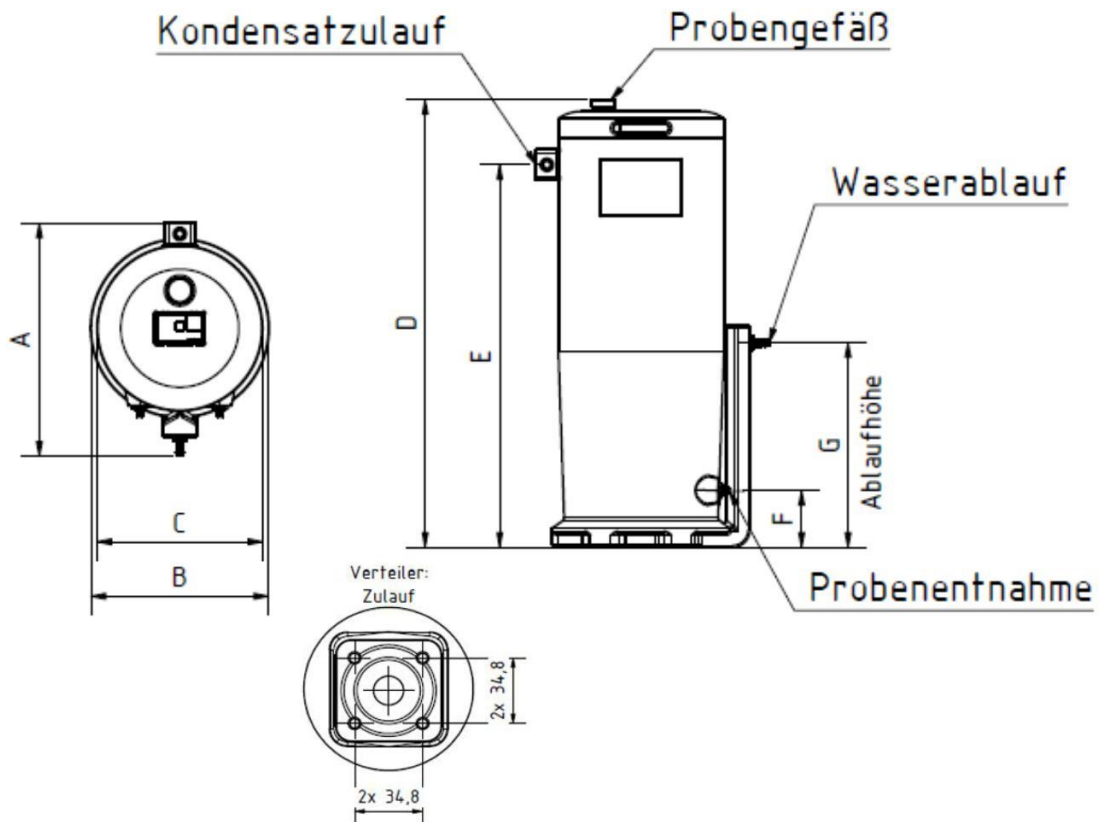

	KON-S5	KON-S13	KON-S28
A in mm	319	404	494
B in mm	220	308	400
C in mm	203	288	377
D in mm	577	777	997
E in mm	465	665	885
F in mm	92	98	98
G in mm	245	355	436
Anschluss Kondensatzulauf	1/2"	1/2"	1/2"
Anschluss Wasserablauf	1/2"	3/4"	3/4"
Anschluss Probenentnahme	1/4"	1/4"	1/4"
Behältermaterial	PE	PE	PE

Spezifikationen

Restölgehalt	<10 mg/l
mineralische Schmierstoffe	Standard Typ
synthetische Schmierstoffe	K Typ
Stabile Emulsionen	K Typ
Material Gehäuse	PE, komplett recyclingfähig
Bauartzulassung	ja

Öl-Wasser-Trenner

Optionen

Auffangwannen für Öl-Wasser-Trenner



KON-AW60



KON-AW120

Kontrollglas



KON-KG*

* im Lieferumfang enthalten bei KON-S5[-K], KON-S13[-K] & KON-S28[-K]